

VIALES RESULTANTES (A): área= 3057.02 m2

PARCELA RESULTANTE D-1: área= 449.34 m2

PARCELA RESULTANTE D-2: área= 1340.46 m2

PARCELA RESULTANTE D-3: área= 959.08 m2

en el punto X=493135.6200 Y=4396602.5257
en el punto X=493136.6357 Y=4396604.6287
en el punto X=493134.5014 Y=4396605.6449
en el punto X=493119.2278 Y=4396613.0024
en el punto X=493120.3250 Y=4396612.2618
en el punto X=493121.1655 Y=4396611.3233
en el punto X=493121.7918 Y=4396610.3594
en el punto X=493122.3089 Y=4396609.2072
en el punto X=493122.6266 Y=4396608.0257
en el punto X=493122.7565 Y=4396606.8017
en el punto X=493122.6866 Y=4396605.5277
en el punto X=493122.4127 Y=4396604.2888
en el punto X=493122.0001 Y=4396603.2298
en el punto X=493121.2332 Y=4396601.9497
en el punto X=493120.4949 Y=4396601.0872
en el punto X=493119.5083 Y=4396600.2441
en el punto X=493118.3221 Y=4396599.5392
en el punto X=493116.9831 Y=4396599.0418
en el punto X=493115.6070 Y=4396598.7983
en el punto X=493113.6374 Y=4396598.8784
en el punto X=493111.5727 Y=4396599.5304
en el punto X=493106.1926 Y=4396602.1176
en el punto X=493104.7135 Y=4396599.6870
en el punto X=493101.5321 Y=4396594.4551
en el punto X=493112.5223 Y=4396589.1510
en el punto X=493113.8499 Y=4396585.3777
en el punto X=493102.2154 Y=4396560.9803
en el punto X=493083.9979 Y=4396522.7783
en el punto X=493071.4604 Y=4396496.4872
en el punto X=493067.6877 Y=4396495.1579
en el punto X=493043.0477 Y=4396507.0081
en el punto X=493018.4076 Y=4396518.8584
en el punto X=493017.0723 Y=4396522.6289
en el punto X=493029.4387 Y=4396548.7779
en el punto X=493029.6630 Y=4396549.2600
en el punto X=493033.5935 Y=4396557.4800
en el punto X=493034.6835 Y=4396559.7600
en el punto X=493035.2635 Y=4396561.0200
en el punto X=493037.4035 Y=4396565.6195
en el punto X=493028.5006 Y=4396569.8634
en el punto X=493006.7982 Y=4396524.2697
en el punto X=493015.9254 Y=4396519.9355
en el punto X=493017.2804 Y=4396519.2921
en el punto X=493014.3600 Y=4396513.1422
en el punto X=493012.1631 Y=4396508.5158
en el punto X=493051.2251 Y=4396489.6893
en el punto X=493073.3768 Y=4396479.0130
en el punto X=493076.4891 Y=4396480.0995
en el punto X=493080.9082 Y=4396489.2489
en el punto X=493083.5935 Y=4396494.8086
en el punto X=493125.7402 Y=4396582.0702

en el punto X=493113.8499 Y=4396585.3777
en el punto X=493112.5223 Y=4396589.1510
en el punto X=493101.5321 Y=4396594.4551
en el punto X=493101.5036 Y=4396594.4083
en el punto X=493101.2535 Y=4396593.9970
en el punto X=493095.8935 Y=4396582.9475
en el punto X=493094.7635 Y=4396580.6075
en el punto X=493093.2835 Y=4396577.5380
en el punto X=493093.0235 Y=4396576.9980
en el punto X=493088.9735 Y=4396568.6380
en el punto X=493088.4430 Y=4396567.5480
en el punto X=493102.2154 Y=4396560.9803

en el punto X=493102.2154 Y=4396560.9803
en el punto X=493088.4430 Y=4396567.5480
en el punto X=493077.0435 Y=4396573.1285
en el punto X=493072.4635 Y=4396575.4985
en el punto X=493072.4135 Y=4396575.3885
en el punto X=493072.2635 Y=4396575.0485
en el punto X=493071.5835 Y=4396572.8885
en el punto X=493071.4535 Y=4396572.6485
en el punto X=493070.8235 Y=4396571.2985
en el punto X=493070.0535 Y=4396569.6385
en el punto X=493069.1935 Y=4396567.8585
en el punto X=493066.4230 Y=4396561.8990
en el punto X=493065.9130 Y=4396560.7990
en el punto X=493062.5830 Y=4396553.6290
en el punto X=493064.7149 Y=4396552.6138
en el punto X=493056.7501 Y=4396535.7721
en el punto X=493083.9979 Y=4396522.7783

en el punto X=493083.9979 Y=4396522.7783
en el punto X=493056.7501 Y=4396535.7721
en el punto X=493043.0477 Y=4396507.0081
en el punto X=493067.6877 Y=4396495.1579
en el punto X=493071.4604 Y=4396496.4872

PARCELA RESULTANTE D-4: área= 956.64 m2

en el punto X=493056.7501 Y=4396535.7721
en el punto X=493029.4387 Y=4396548.7779
en el punto X=493017.0723 Y=4396522.6289
en el punto X=493018.4076 Y=4396518.8584
en el punto X=493043.0477 Y=4396507.0081

ESPACIO LIBRE PÚBLICO (B): área= 175.39 m2

en el punto X=493122.7565 Y=4396606.8017
en el punto X=493122.6266 Y=4396608.0257
en el punto X=493122.3089 Y=4396609.2072
en el punto X=493121.7918 Y=4396610.3594
en el punto X=493121.1655 Y=4396611.3233
en el punto X=493120.3250 Y=4396612.2618
en el punto X=493119.2278 Y=4396613.0024
en el punto X=493114.2697 Y=4396615.3908
en el punto X=493112.9040 Y=4396613.1465
en el punto X=493106.1926 Y=4396602.1176

en el punto X=493111.5727 Y=4396599.5304
en el punto X=493113.6374 Y=4396598.8784
en el punto X=493115.6070 Y=4396598.7983
en el punto X=493116.9831 Y=4396599.0418
en el punto X=493118.3221 Y=4396599.5392
en el punto X=493119.5083 Y=4396600.2441
en el punto X=493120.4949 Y=4396601.0872
en el punto X=493121.2332 Y=4396601.9497
en el punto X=493122.0001 Y=4396603.2298
en el punto X=493122.4127 Y=4396604.2888
en el punto X=493122.6866 Y=4396605.5277

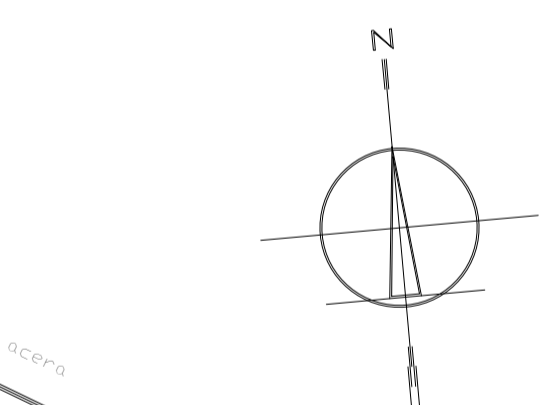

PARCELA INICIAL C = PARCELA RESULTANTE E.
área= 564.37 m2

en el punto X=493062.5830 Y=4396553.6290
en el punto X=493064.7149 Y=4396552.6138
en el punto X=493056.7501 Y=4396535.7721
en el punto X=493029.4387 Y=4396548.7779
en el punto X=493029.6630 Y=4396549.2600
en el punto X=493033.5935 Y=4396557.4800
en el punto X=493034.6835 Y=4396559.7600
en el punto X=493035.2635 Y=4396561.0200
en el punto X=493037.4035 Y=4396565.6195
en el punto X=493043.0477 Y=4396562.9295
en el punto X=493044.9035 Y=4396562.0895
en el punto X=493052.2230 Y=4396558.6495

en el punto X=493054.5330 Y=4396557.5595
en el punto X=493059.5130 Y=4396555.1190
en el punto X=493060.4130 Y=4396554.6790
en el punto X=493062.5830 Y=4396553.6290

ESPACIO LIBRE PÚBLICO G
área= 2006.00 m2

en el punto X=493228.3364 Y=4396560.7809
en el punto X=493206.5524 Y=4396571.2339
en el punto X=493178.7055 Y=4396584.5579
en el punto X=493154.9575 Y=4396595.9058
en el punto X=493143.6783 Y=4396601.2758
en el punto X=493142.9694 Y=4396601.5662
en el punto X=493142.2352 Y=4396601.7858
en el punto X=493141.4828 Y=4396601.9326
en el punto X=493140.7193 Y=4396602.0049
en el punto X=493139.9542 Y=4396602.0022
en el punto X=493139.1928 Y=4396601.9246
en el punto X=493138.4424 Y=4396601.7729
en el punto X=493137.7102 Y=4396601.5484
en el punto X=493137.0048 Y=4396601.2539
en el punto X=493136.3313 Y=4396600.8918

VIALES F
área= 1584.00 m2

en el punto X=493265.7165 Y=4396540.6086
en el punto X=493266.6410 Y=4396542.5397
en el punto X=493252.9638 Y=4396549.0237
en el punto X=493249.2189 Y=4396550.8070
en el punto X=493249.8385 Y=4396550.3631
en el punto X=493250.4122 Y=4396549.8612
en el punto X=493250.9344 Y=4396549.3060
en el punto X=493251.4002 Y=4396548.7027
en el punto X=493251.8053 Y=4396548.0571
en el punto X=493252.1459 Y=4396547.3752
en el punto X=493252.4187 Y=4396546.6635
en el punto X=493252.6211 Y=4396545.9286
en el punto X=493252.7513 Y=4396545.1776
en el punto X=493252.8080 Y=4396544.4175
en el punto X=493252.7906 Y=4396543.6555

en el punto X=493135.6963 Y=4396600.4655
en el punto X=493135.1060 Y=4396599.9792
en el punto X=493134.5664 Y=4396599.4380
en el punto X=493134.0823 Y=4396598.8466
en el punto X=493133.6582 Y=4396598.2107
en el punto X=493133.2982 Y=4396597.5365
en el punto X=493133.0058 Y=4396596.8302
en el punto X=493132.7838 Y=4396596.0989
en el punto X=493132.6343 Y=4396595.3494
en el punto X=493132.5588 Y=4396594.5889
en el punto X=493132.5579 Y=4396593.8240
en el punto X=493132.6317 Y=4396593.0628
en el punto X=493132.7795 Y=4396592.3126
en el punto X=493132.9999 Y=4396591.5806
en el punto X=493133.2913 Y=4396590.8724
en el punto X=493133.6506 Y=4396590.1963
en el punto X=493134.0740 Y=4396589.5588

en el punto X=493252.6994 Y=4396542.8988
en el punto X=493252.5352 Y=4396542.1545
en el punto X=493252.2996 Y=4396541.4296
en el punto X=493251.9947 Y=4396540.7310
en el punto X=493251.6235 Y=4396540.0653
en el punto X=493251.1894 Y=4396539.4388
en el punto X=493250.6966 Y=4396538.8574
en el punto X=493250.1496 Y=4396538.3265
en el punto X=493249.5538 Y=4396537.8512
en el punto X=493248.9146 Y=4396537.4359
en el punto X=493248.2382 Y=4396537.0847
en el punto X=493247.5308 Y=4396536.8007
en el punto X=493246.7993 Y=4396536.5867
en el punto X=493246.0504 Y=4396536.4447
en el punto X=493245.2913 Y=4396536.3761
en el punto X=493244.5291 Y=4396536.3814
en el punto X=493243.7711 Y=4396536.4607

Table with 3 columns: PARCELAS RESULTANTES, Propietarios, Superficie (m2). Rows include A-C, B, D-1, D-2, D-3, D-4, E, and Total.

Table with 3 columns: PARCELAS RESULTANTES, Propietarios, Superficie (m2) fuera del ambito UA2. Rows include F, G, and Total.

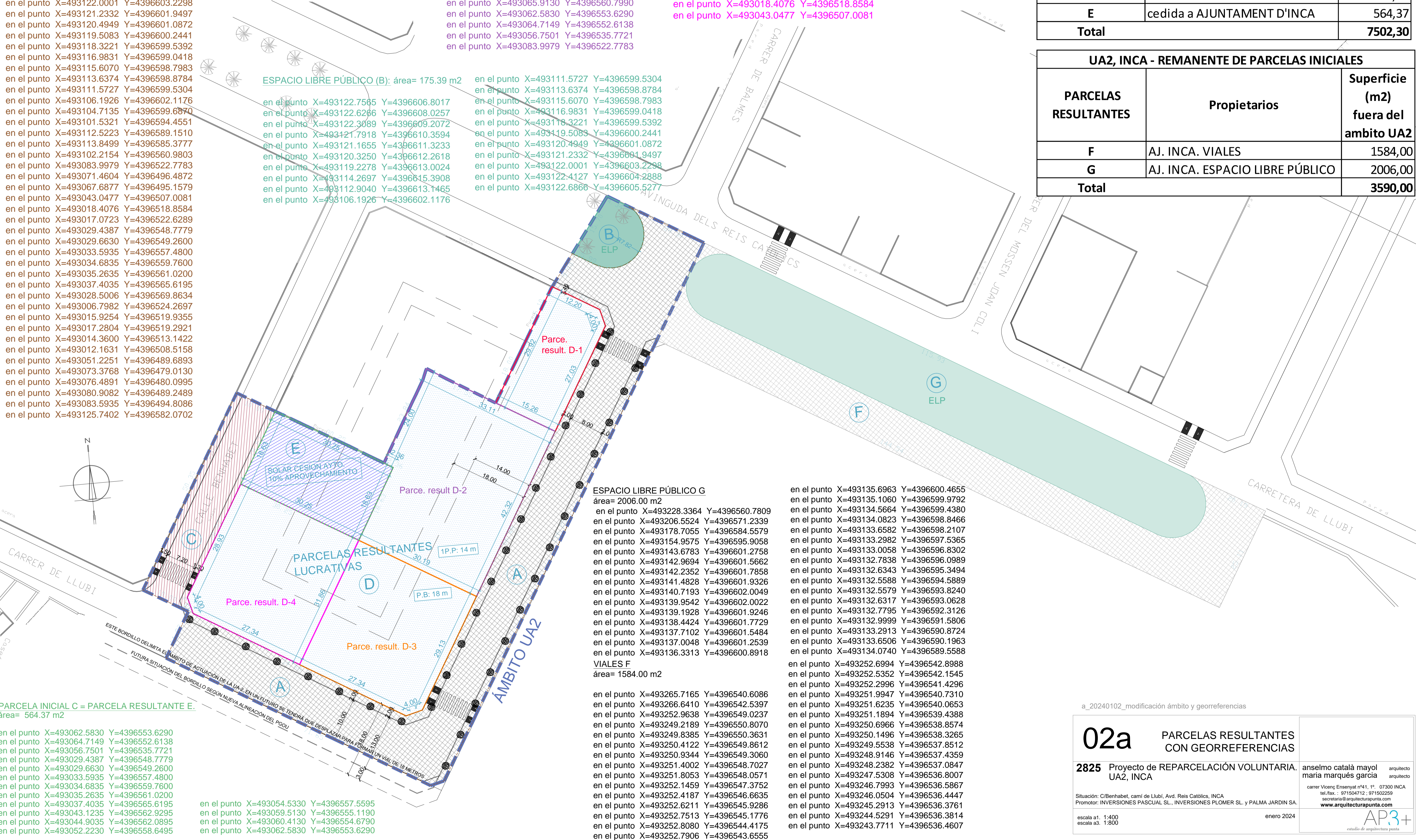

a\_20240102\_modificación ámbito y georreferencias

Project information block including '02a PARCELAS RESULTANTES CON GEORREFERENCIAS', '2825 Proyecto de REPARCELACIÓN VOLUNTARIA. UA2, INCA', and contact details for 'anselmo català mayol maria marqués garcia'.